

Nasadka kulkowa, płytki centrująca, nasadki pryzmatyczne, nasadki ustalające, nasadka z obrotową kulką

Opis artykułu/ilustracje produktu



Opis

Materiał:

Stal do ulepszenia cieplnego.

Wersja:

Ulepszone cieplnie i oksydowane.

Kulka hartowana.

Wskazówka:

Nadaje się do

K1941

K1943

K1944

K1233

K1945

K1946.010

Wskazówka dotycząca planu:

1) nasadka kulkowa

2) płytki centrująca

3) nakładka pryzmatyczna

4) nakładka montażowa

5) nasadka z obrotową kulką

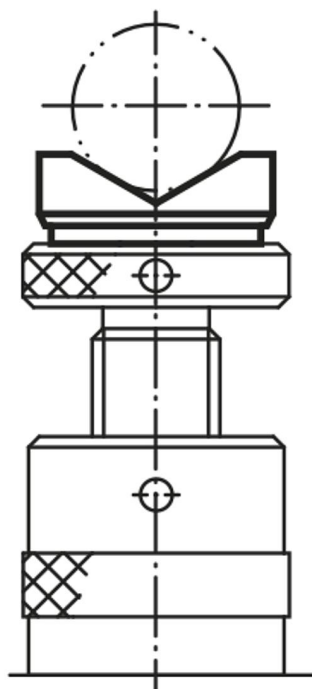

Nasadka kulkowa, płytki centrująca, nasadki pryzmatyczne, nasadki ustalające, nasadka z obrotową kulką

Rysunki

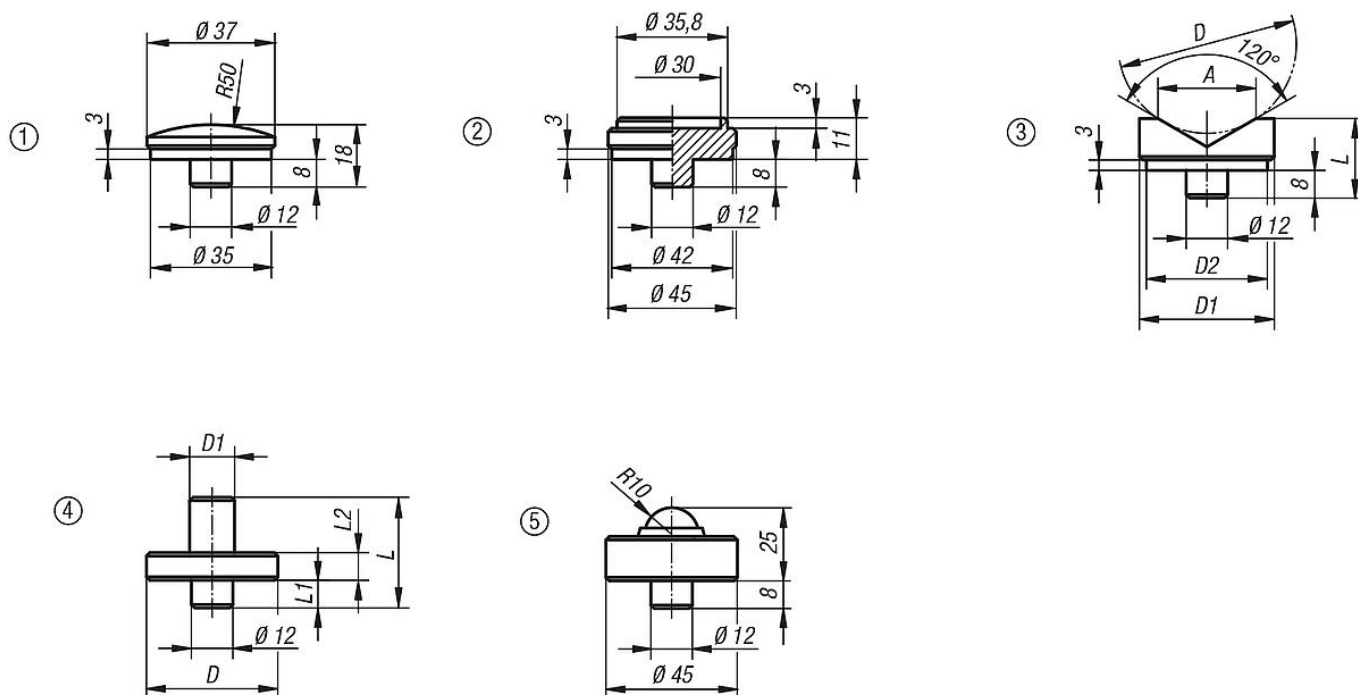

Przegląd artykułów

Nasadka kulkowa, płytki centrująca, nasadki pryzmatyczne, nasadki ustalające, nasadka z obrotową kulką

Nr Zamówienia	Nazwa						
K1961.01	Nasadka Kulowa						
K1961.03	Nakładka Centrująca						
Nr Zamówienia	Nazwa	D	D min.	D1	D2	L	A
K1961.02	Nakładka Pryzmatyczna	50	10	45	42	23	32
K1961.021	Nakładka Pryzmatyczna	100	22	65	62	38	56
Nr Zamówienia	Nazwa	D	D1	L	L1	L2	
K1961.04	Nakładka	63	14	35	8	12	
K1961.041	Nakładka	78	25	53	8	15	
Nr Zamówienia	Nazwa	Wersja 1		F maks. kN			
K1961.05	Nasadka	z uchwytem obrotowym		30			