

Zestawy kołowe wersja ciężka

Opis artykułu/ilustracje produktu



Opis

Materiał:

Obudowa z grubej blachy stalowej. Kółka z tarczą stalową, spawaną i okładziną Extrathane.

Wersja:

Obudowa prasowana. Obudowa kółka kierującego z ciężkimi widelkami i płytą podłogową, przykręcona i zabezpieczona bardzo stabilnym sworzniem środkowym. Wieniec obrotnicy jest dodatkowo wzmocniony specjalnie formowanymi i hartowanymi panewkami łożyska.

Wskazówka:

Te kółka i zestawy kołowe są szczególnie niewrażliwe na wstrząsy i uderzenia. Kółka są odporne na ścieranie, elastyczne i ciche. Oś koła przykręcana.

Zestawy kołowe wersja ciężka

Rysunki

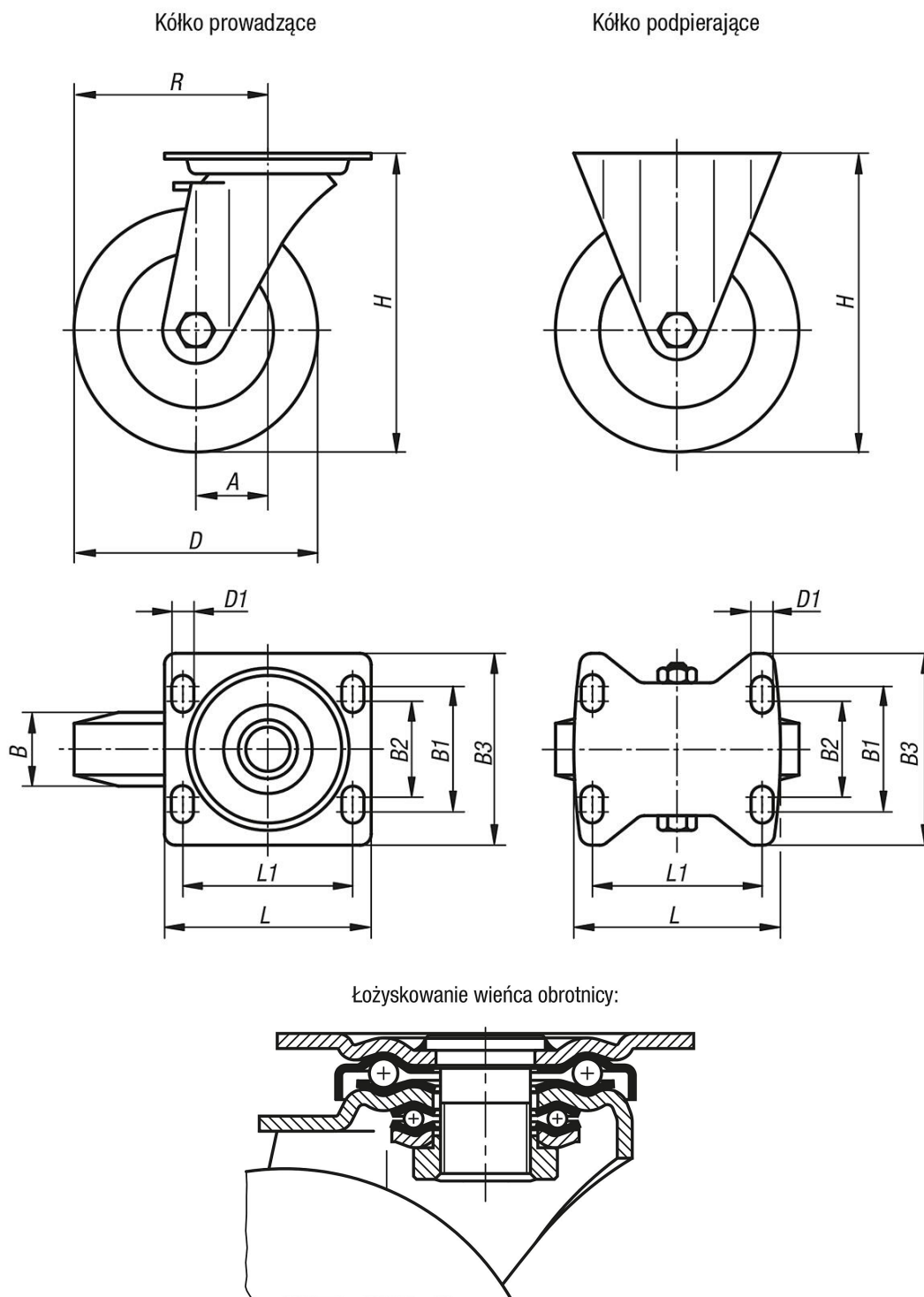

Przegląd artykułów

Zestawy kołowe wersja ciężka

Nr Zamówienia	Nazwa	Wersja 1	Łożyskowanie koła	A	B	B1	B2	B3	D	D1	H	L	L1	R	Nośność kg
K1768.125501	Kółka podpierające	bez systemu regulacji	łożysko kulkowe	-	50	80	75	110	125	11	170	140	105	-	500
K1768.160501	Kółka podpierające	bez systemu regulacji	łożysko kulkowe	-	50	80	75	110	160	11	202	140	105	-	700

Zestawy kołowe wersja ciężka

Przegląd artykułów

Nr Zamówienia	Nazwa	Wersja 1	Łożyskowanie koła	A	B	B1	B2	B3	D	D1	H	L	L1	R	Nośność kg
K1768.200501	Kółka podpierające	bez systemu regulacji	łożysko kulkowe	-	50	80	75	110	200	11	245	140	105	-	900
K1768.12550	Zestaw kołowy	bez systemu regulacji	łożysko kulkowe	55	50	80	75	110	125	11	170	140	105	117,5	500
K1768.16050	Zestaw kołowy	bez systemu regulacji	łożysko kulkowe	65	50	80	75	110	160	11	202	140	105	145	700
K1768.20050	Zestaw kołowy	bez systemu regulacji	łożysko kulkowe	70	50	80	75	110	200	11	245	140	105	170	900
K1768.125502	Zestaw kołowy	z systemem regulacji stop-top	łożysko kulkowe	55	50	80	75	110	125	11	170	140	105	117,5	500
K1768.160502	Zestaw kołowy	z systemem regulacji stop-top	łożysko kulkowe	65	50	80	75	110	160	11	202	140	105	145	700
K1768.200502	Zestaw kołowy	z systemem regulacji stop-top	łożysko kulkowe	70	50	80	75	110	200	11	245	140	105	170	900