

Ucho transportowe stalowe, obrotowe 360 stopni klasa jakości 10

Opis artykułu/ilustracje produktu



Opis

Materiał:

Ucho transportowe i pałak przykręcany stalowe.
Śruba i tuleja stalowe.

Wersja:

Ucho transportowe i pałak przykręcany kute i ulepszone do dużej wytrzymałości. Elektromagnetyczna kontrola pęknięć przeprowadzona w 100 %, lakierowane na niebiesko.

Śruba o klasie trwałości 10.9 lub wyższej. Elektromagnetyczna kontrola pęknięć przeprowadzona w 100 %.

Tuleja ocynkowana galwanicznie.

Wskazówka:

Ucho transportowe jest składane, obracane o 360° i wytrzymuje pełne obciążenie w każdym dozwolonym kierunku ciągnięcia. Maksymalna masa transportowa jest podana w widocznym miejscu na uchu transportowym. Dotyczy ona przypadku z najbardziej niekorzystnym obciążeniem (patrz tabela). Siła probiercza wynosi 2,5-krotność dozwolonej nośności. Podane obciążenie graniczne nie może być przekraczane.

Z zabezpieczoną przed zagubieniem, ale demontowaną śrubą z łbem sześciokątnym.

Ucha transportowe są zgodne z dyrektywą maszynową i mają atest DGUV.

Sprawdzono zgodnie z DIN EN 1677-1.

Oznaczenie CE jest wytłoczone na uchu transportowym.

Na zapytanie:

Świadectwo zgodności.



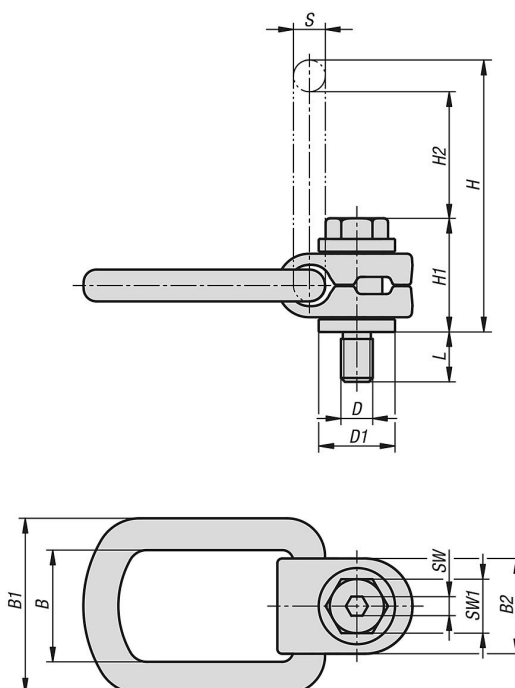







Rysunki



Ucho transportowe stalowe, obrotowe 360 stopni klasa jakości 10

Rysunki

Maksymalna masa transportowa „G” w kg przy różnych sposobach zamocowania

Sposób zamocowania										
Liczba cięgien	1	1	2	2	2	2	2	3 - 4	3 - 4	3 - 4
Kąt nachylenia α	0°	90°	0°	90°	0°-45°	45°-60°	asymetryczne	0°-45°	45°-60°	asymetryczne
M8	300	300	600	600	420	300	300	640	450	300
M10	630	630	1260	1260	890	630	630	1340	950	630
M12	1000	1000	2000	2000	1410	1000	1000	2120	1500	1000
M16	1500	1500	3000	3000	2120	1500	1500	3180	2250	1500
M20	2500	2500	5000	5000	3540	2500	2500	5300	3750	2500
M24	4000	4000	8000	8000	5660	4000	4000	8480	6000	4000
M30	5000	5000	10000	10000	7070	5000	5000	10610	7500	5000
M36	8000	8000	16000	16000	11310	8000	8000	16970	12000	8000

Przegląd artykułów

Ucho transportowe stalowe, obrotowe 360 stopni klasa jakości 10

Nr Zamówienia	B	B1	B2	D	D1	H	H1	H2	L	S	SW	SW1	maks. nośność kg	Moment dokręcania Nm
K1735.08011	36	57	30	M8	24	87	34	41	11	12	6	13	300	20
K1735.10016	36	57	30	M10	24	87	35	40	16	12	6	17	630	30
K1735.12020	36	57	34	M12	30	98	43	41	20	14	8	19	1000	45
K1735.16025	36	57	34	M16	30	98	46	39	25	14	10	24	1500	150
K1735.20032	53	83	50	M20	45	145	56	71	32	17	12	30	2500	300
K1735.24037	53	83	50	M24	45	145	59	69	37	17	14	36	4000	400
K1735.30044	64	101	67	M30	59	172	85	64	44	23	17	46	5000	1000
K1735.36053	84	126	78	M36	69	223	100	96	53	28	22	55	8000	1800