

Tuleja zaciskowa

do mocowania wewnętrznego



1. Montaż tulei zaciskowej: - Pierścień uszczelniający o przekroju okrągłym umieścić w wyżłobieniu podpory ustalającej. - Umieścić tuleję zaciskową na trzpieniu ustalającym i upewnić się, że kołki pozycjonujące pasują do otworów tulei zaciskowej. Zamocować tuleję zaciskową za pomocą trzpienia mocującego.

Wskazówka:

Zanim tuleja zaciskowa zostanie zamontowana, należy upewnić się, czy wałek krzywki jest całkowicie poluzowany. W tym celu śrubę naprężającą należy obracać w kierunku ruchu wskazówek zegara, aż się zablokuje.

2. Obróbka tulei zaciskowej:

Wałek krzywki całkowicie zluźnić i zmierzyć średnicę zewnętrzną tulei zaciskowej. Następnie dociągnąć, aż średnica zewnętrzna tulei zaciskowej zwiększy się o 0,15 mm.

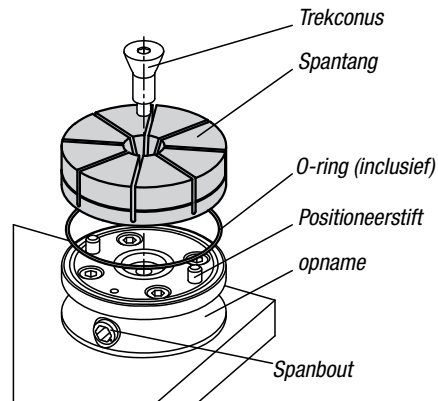

2.3

Obróbka w tulei zaciskowej konturu (przedmiotu obrabianego, który ma zostać zamocowany).

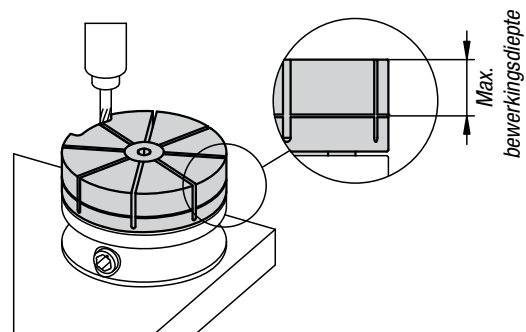
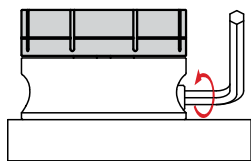

3. Montaż przedmiotu obrabianego:

- Zluźnić wałek krzywki i wyjąć pierścień naprężający.
- Osadzić przedmiot obrabiany i dociągnąć wałek krzywki.

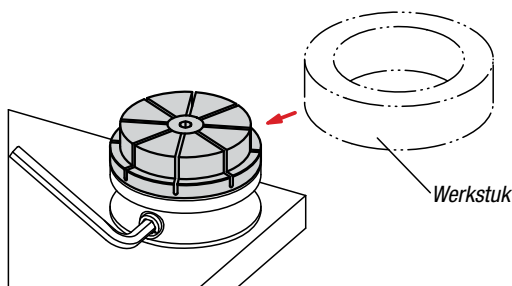

Vermogenskromme

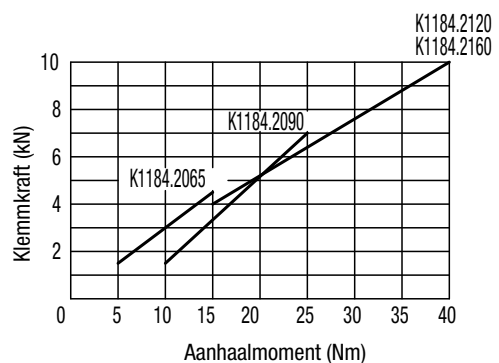

Aby uniknąć uszkodzeń, nie należy dociągać tulei zaciskowej bez przedmiotu obrabianego lub pierścienia zaciskowego w tulei zaciskowej.