

## Wspornik przedmiotu obrabianego

### Opis artykułu/ilustracje produktu



### Opis

#### Materiał:

Stal.

#### Wersja:

Teleskopowa jednostka zaciskowa i zestaw montażowy czarny oksydowany.  
Wał niepowlekany.

#### Wskazówka:

Wspornik przedmiotu obrabianego można bezstopniowo regulować na długość. Za pomocą mechanizmu zaciskowe wał można bezpiecznie zacisnąć przed ciągnięciem i naciskiem.

Wspornik przedmiotu obrabianego składa się z teleskopowej jednostki zaciskowej z dwoma zestawami montażowymi oraz dwoma kulkami mocującymi z główką kulistą w kształcie B do systemów o wielkości 25 lub 50.

### Rysunki

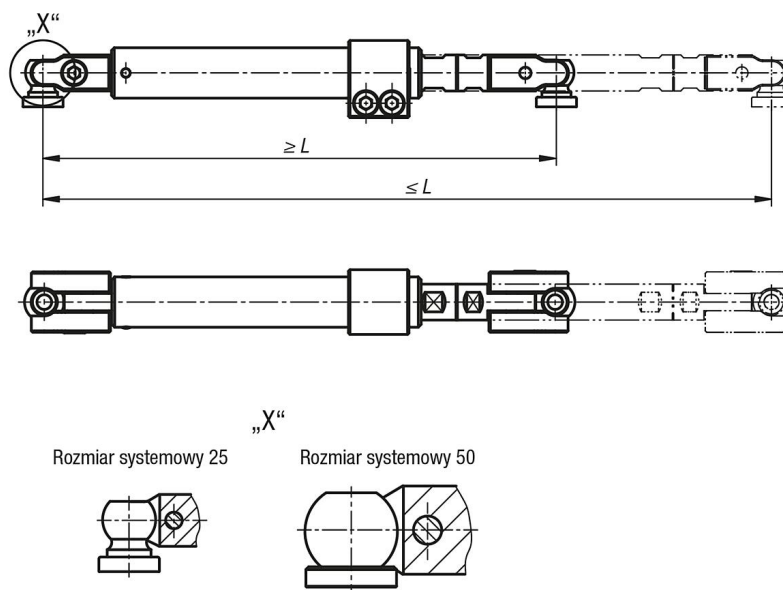

### Przegląd artykułów

#### Wspornik przedmiotu obrabianego

Nr Zamówienia	Rozmiar	L min.	L maks.	Ciężar kg
K1170.255305	25	255	305	1,9
K1170.355505	25	355	505	2,5
K1170.50350450	50	350	450	6,7
K1170.50450650	50	450	650	7,7

