

Zamek do otworu podłużnego, pokrętło czarne

Opis artykułu/ilustracje produktu

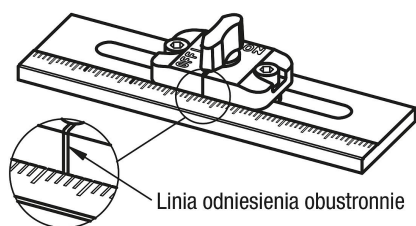

Wymiary montażowe elementu współpracującego

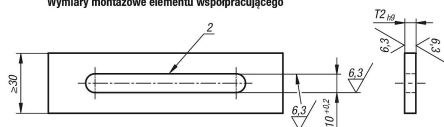

Przesunięcie przy obciążeniu statycznym z jednego kierunku.

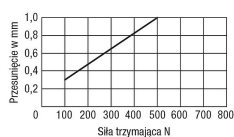

Sily obowiązują dla płyt ze stali i stali nierdzewnej

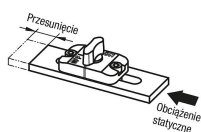

Opis

Materiał:

Obudowa z cynkowego odlewu ciśnieniowego.
 Pokrętło z termoplastu PA (poliamid).
 Kołki sprężyste i klin ze stali nierdzewnej.
 Element dociskowy z POM.

Wersja:

Obudowa chromowana.
 Pokrętło czarne, wzmacniane granulatem szklanym.

Wskazówka:

Zamki do otworów podłużnych wsuwane są do otworów podłużnych o szerokości 10 mm w płycie montażowej, a następnie mocowane do płyty podporowej. Podczas montażu pokrętło musi znajdować się w pozycji „OFF”. Zamki przeznaczone są do płyt precyzyjnych o grubości 3 mm lub 6 mm. W przypadku innych grubości konieczne jest zastosowanie podkładek K1071.
 Poprzez obracanie pokrętła wbudowane w dolną część zamka kołki sprężyste przyciągane są do siebie za pomocą sprężyny i dociskane do dołu. Oba kołki dociskane są do powierzchni i mocują zamek. Dwa zatrzaski kulkowe unoszą zamek do pozycji „ON”, umożliwiając lekkie przesuwanie.

Wyposażenie:

Podkładki K1071.

Zasada działania:

Zamki mogą być używane w 2 różnych trybach pracy.

Tryb pracy 1:

Zamki są przesuwne.

Gdy zamek jest połączony śrubami z elementem montażowym, może być przesuwany na przymocowanej na stałe płycie z otworami podłużnymi.

Tryb pracy 2:

Zamki są przymocowane na stałe.

Gdy zamek jest przymocowany śrubami (na stałe) do płyty, możliwe jest przesuwanie płyty z otworami podłużnymi.

Wskazówka dotycząca planu:

- 1) Zatrzaski kulkowe (2x)
- 2) Fazowanie $\sim 0,3$

Zamek do otworu podłużnego, pokrętło czarne

Rysunki

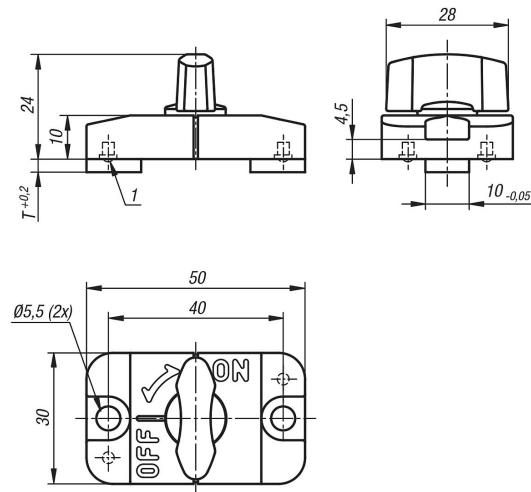

Przegląd artykułów

Nr Zamówienia	Kolor	T	T2	Siła trzymająca N	Odporność termiczna
K1070.31	czarny	3	3	500	≤90 °C
K1070.61	czarny	6	6	500	≤90 °C