

## Dociski boczne

### Opis artykułu/ilustracje produktu



### Opis

#### Materiał:

Korpus i ramię – stal ulepszona cieplnie.

Łapa dociskowa – stal narzędziowa.

#### Wersja:

Korpus oksydowany.

Ramię i łapa dociskowa – ulepszone cieplnie i oksydowane.

### Rysunki

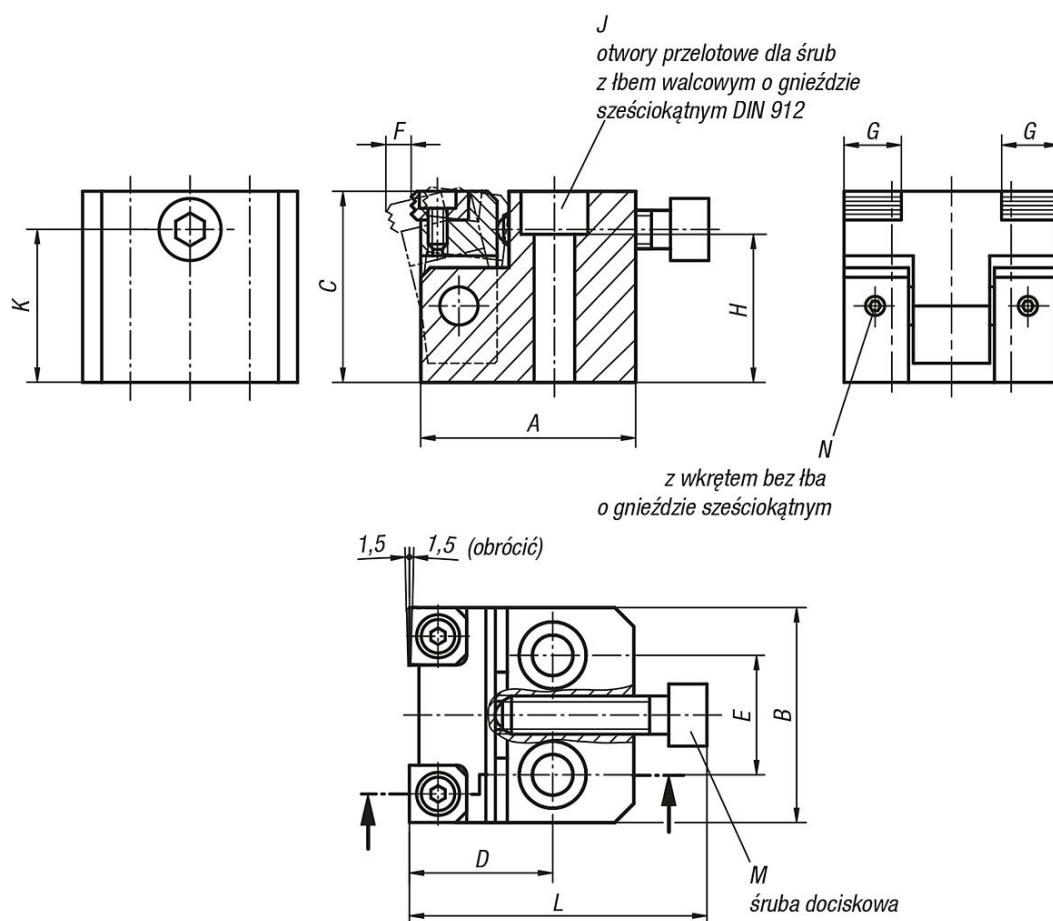

### Przegląd artykułów

#### Dociski boczne

## Dociski boczne

### Przegląd artykułów

Nr Zamówienia	A	B	C	D	E	F	G	H	J	K	L	M	N	F=Siła mocująca N	Moment dokręcania Nm
<b>K0930.080400</b>	45	45	40	30	25	5,3	12	31	M8	32	62,5	M8x35	M4x4	15000	25
<b>K0930.100500</b>	55	55	50	40	30	7,1	16	39	M10	40	74	M10x40	M4x4	27000	50
<b>K0930.120600</b>	65	65	60	45	35	8	20	47	M12	48	91	M12x50	M5x5	38000	90