

Ramię mocujące do zacisków szybkomocujących

Opis artykułu/ilustracje produktu

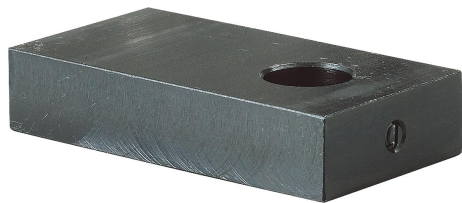

Opis

Materiał:

Stal do ulepszania cieplnego.

Wersja:

Oksydowane.

Stosunek długości ramienia
mocującego C do siły zacisku

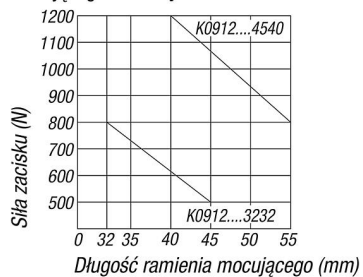

Stosunek długości ramienia mocującego
C do wygięcia podczas naprężania

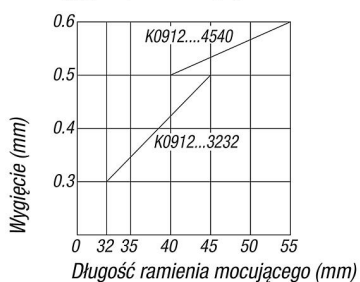

Ramię mocujące do zacisków szybkomocujących

Rysunki

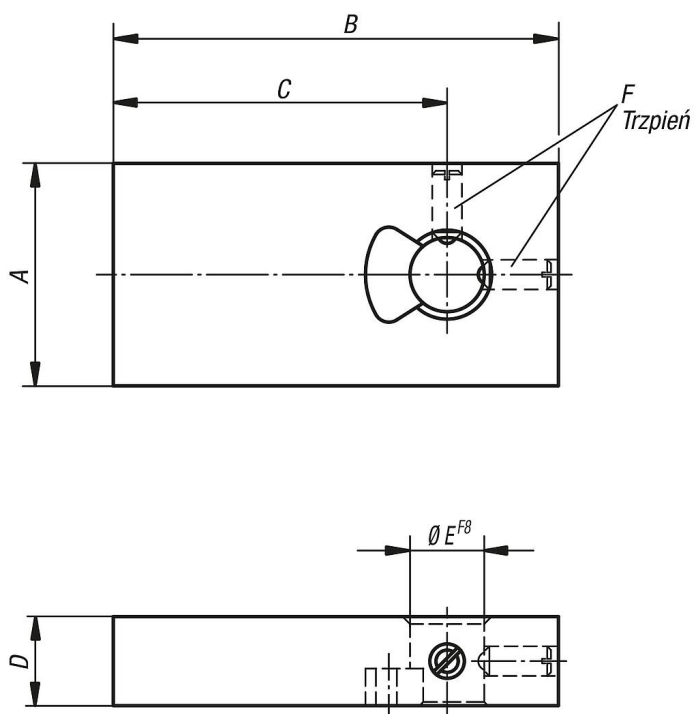

Przegląd artykułów

Ramię mocujące do zacisków szybkomocujących

Nr Zamówienia	A	B	C	D	E	F
K0912.03006010	30	60	45	12	10	M4
K0912.04007516	40	75	55	16	16	M5