

Kolek ustalający centrujący

Opis artykułu/ilustracje produktu



Opis

Materiał:
Stal.

Wersja:
utwardzone dyfuzyjnie.
Średnica pasowana - szlifowana.

Wskazówka:
Kołki centrujące dla otworu środkowego są dostosowane do płyt bazowych K0806, K0803, K0804 i K0805.

Rysunki

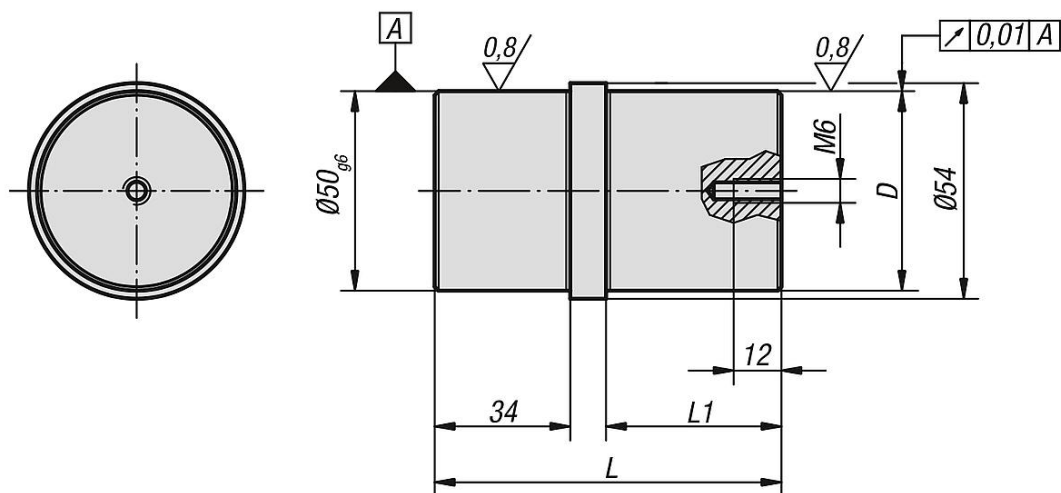

Przegląd artykułów

Kolek centrujący do otworu środkowego

Nr Zamówienia	D	L	L1
K0856.5025	25 g6	77	34
K0856.5030	30 h6	87	44
K0856.5050	50 g6	87	44

