

Bloki montażowe forma M

Opis artykułu/ilustracje produktu

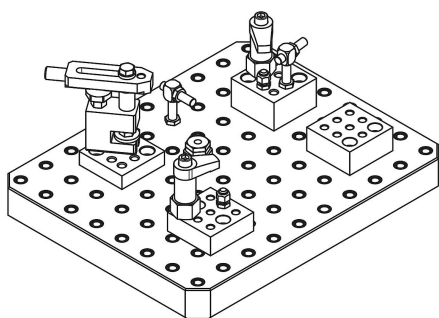
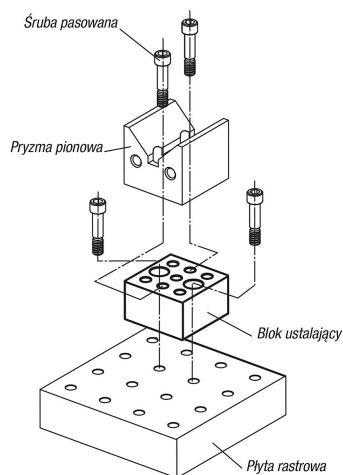

Opis

Materiał:

Stal do ulepszenia cieplnego.

Wersja:

oksydowana.

Powierzchnie stykowe szlifowane.

Wskazówka:

Bloki montażowe stosowane są jako element podwyższający do wszystkich elementów systemowych, które nie posiadają ruchomych powierzchni wsporczych i stykowych. Są to np. podpory dystansowe okrągłe K0816, pryzmy K0819.600. Ponadto umożliwiają one pozycjonowanie i mocowanie elementów w siatce otworów o rozstawie $50 \pm 0,01$ mm (zobacz przykład zastosowania).

Bloki montażowe forma M

Rysunki

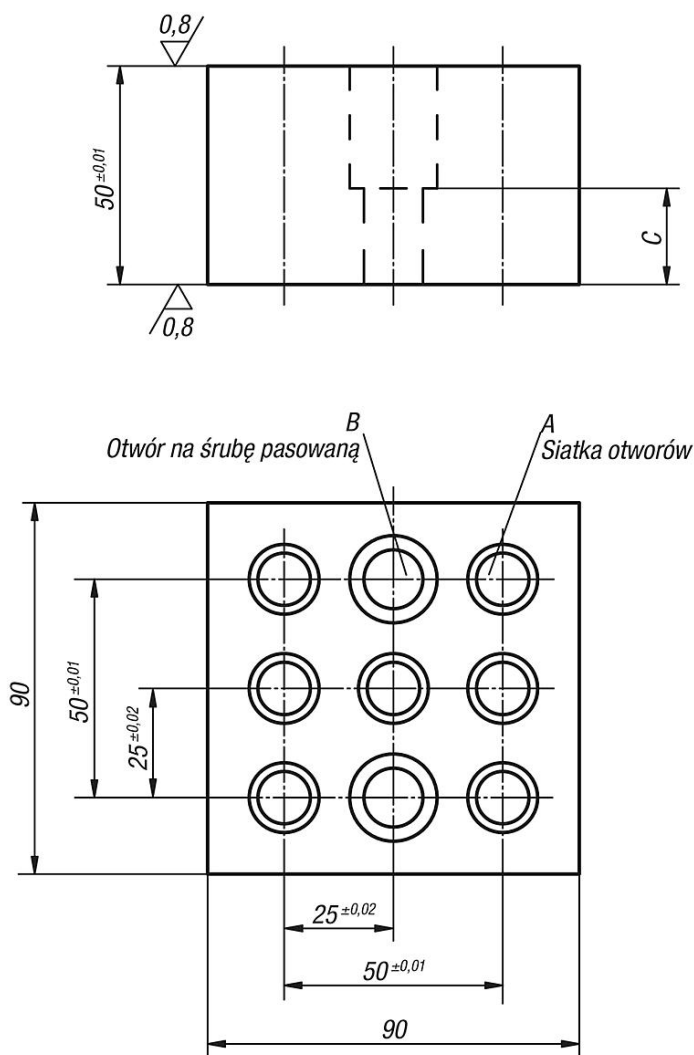

Przegląd artykułów

Bloki montażowe forma M

Nr Zamówienia	A Otwór pasowany	A Gwint	B Ø dla śruby mocującej	C	Liczba otworów M.T.P.	Liczba otworów montażowych	Śruba dodatkowa	Ciężar kg
K0810.12112050	12 F7	M12	12 F7	22	7	2	K0815.112055	2,693
K0810.12116050	16 F7	M16	16 F7	26	7	2	K0815.116055	2,38