

Dociski „gripper” nastawne

Opis artykułu/ilustracje produktu



Opis

Materiał:

Stal narzędziowa hartowana wzgl. węgiel spiekany.

Wskazówka:

Przelotowy gwint na trzpieniu pozwala precyzyjnie wyregulować wysokość podparcia zamocowanego przedmiotu obrabianego.

Wstawki z nacięciami w kratkę, z węgla spiekane, są wlutowane.

Rysunki

Ⓒ

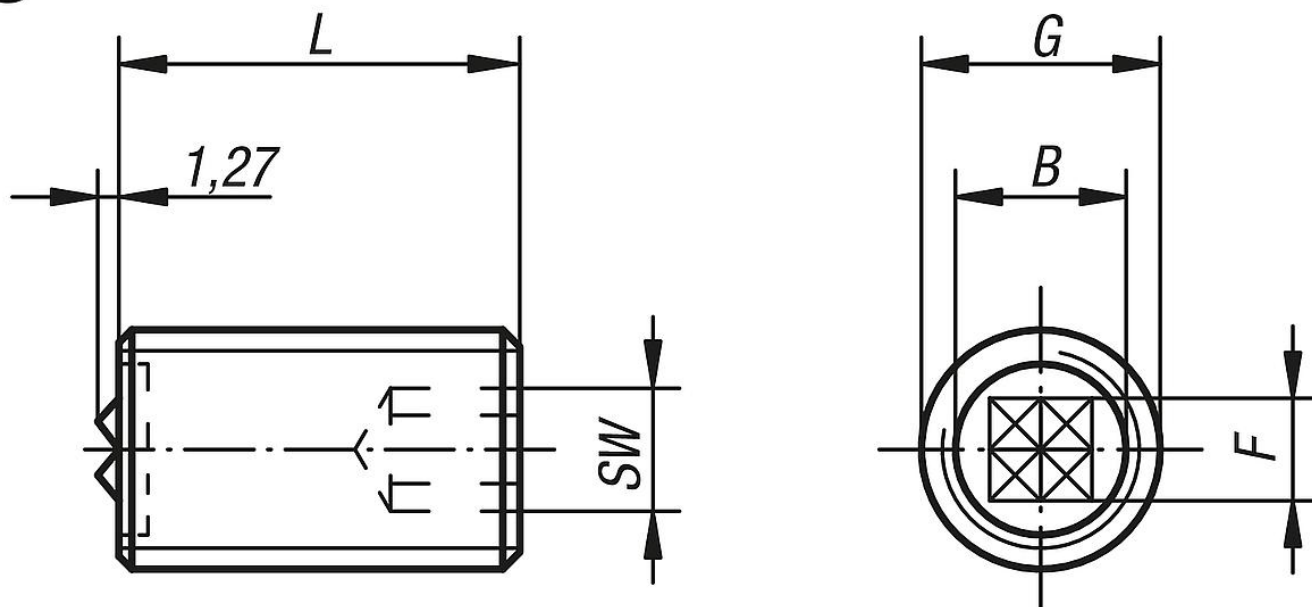

Przegląd artykułów

Nr Zamówienia	Forma	L	B	G	F	SW
K0388.25124	C	25	7,9	M12	6,5	6
K0388.50124	C	50	7,9	M12	6,5	6

Dociski „gripper” nastawne**Przegląd artykułów**

Nr Zamówienia	Forma	L	B	G	F	SW
K0388.25164	C	25	11,2	M16	8	8
K0388.50164	C	50	11,2	M16	8	8
K0388.25204	C	25	12,7	M20	8	10
K0388.50204	C	50	12,7	M20	8	10