

Płyty bazowe Imadła 5-osiowe kompaktowe

Opis artykułu/ilustracje produktu



Opis

Materiał:

Stal do nawęglania.

Wersja:

Oksydowane.

Powierzchnia robocza szlifowana.

Wskazówka:

Płyty bazowe z rowkami na spodzie umożliwiają łatwe ustawienie i montaż imadła na stole maszynowym.

Możliwe mocowanie w otworach M.T.P. 12F7 przy rozstawie rastra 40 mm i 50 mm. Przewidziano boczne wyżłobienia na osobne elementy mocujące.

Rysunki

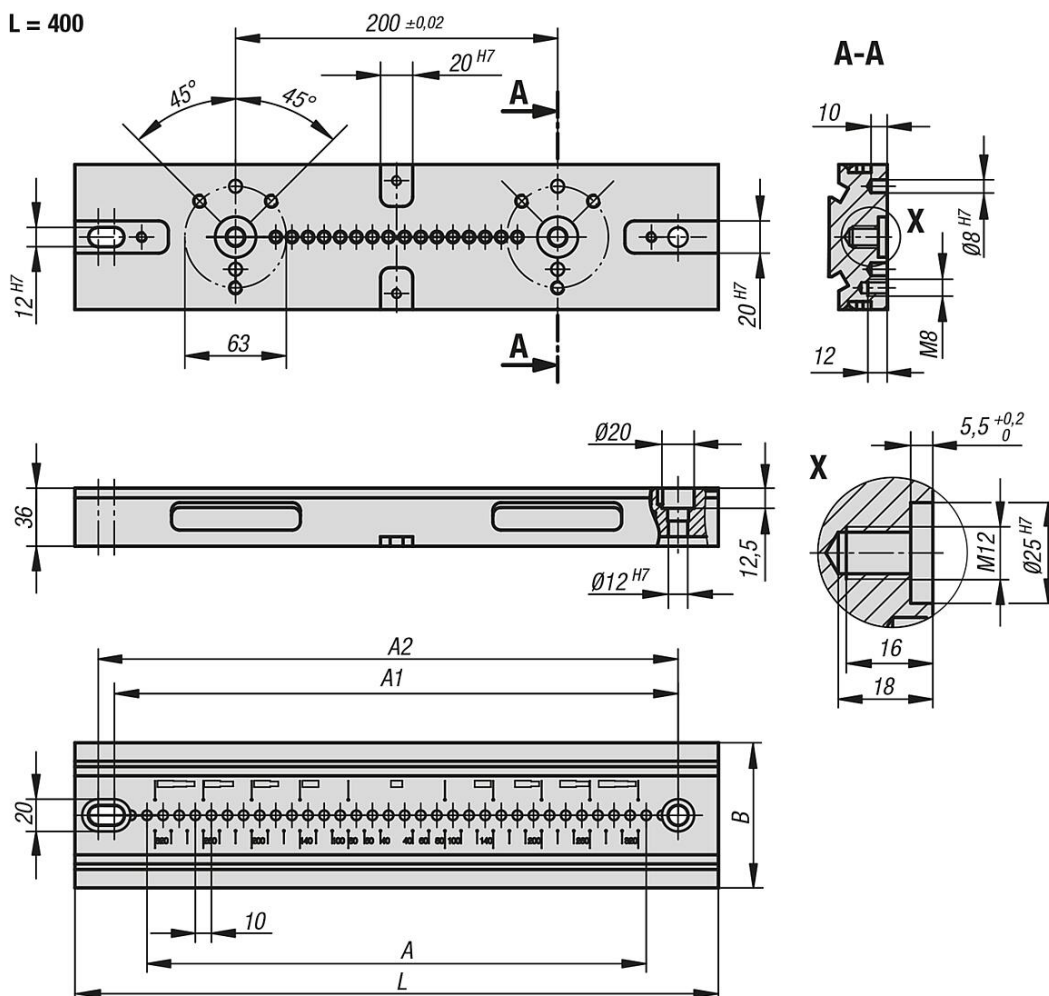

Płyty bazowe Imadła 5-osiowe kompaktowe

Rysunki

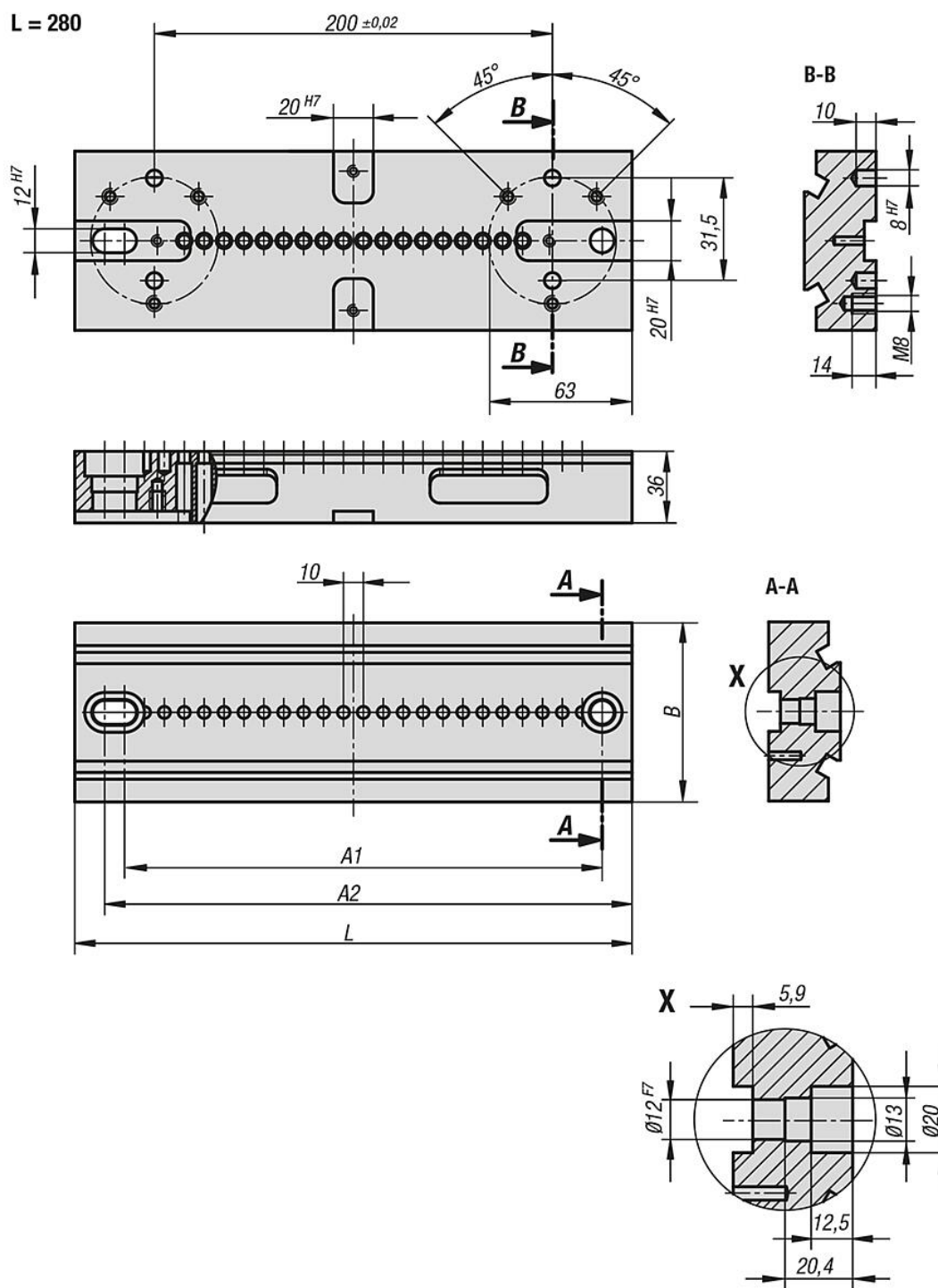

Przegląd artykułów

Płyty bazowe, imadła 5-osiowe kompaktowe

Nr Zamówienia	A	A1	A2	B	L	Śruby montażowe	Ciężar kg
K0994.090280	20x10	240	250	90	280	K0815.12055	6,14
K0994.090400	31x10	350	360	90	400	K0815.12055	8,58
K0994.125280	20x10	240	250	125	280	K0815.12055	8,86

Płyty bazowe Imadła 5-osiowe kompaktowe

Przegląd artykułów

Nr Zamówienia	A	A1	A2	B	L	Śruby montażowe	Ciężar kg
K0994.125400	31x10	350	360	125	400	K0815.12055	12,24